



# TOSA

116 - 119 - 120 - 215 - 221

ALTO  
FRAGILE ↑

ALTO  
FRAGILE ↑

MACINE SPINTE S.R.L. - 04100  
**TOSA** s.r.l.  
1224 COSSANO BELLO CN ITALY  
TEL. 0141/86256-8 - Fax 0141/86257

MACINE SPINTE S.R.L. - 04100  
**TOSA** s.r.l.  
1224 COSSANO BELLO CN ITALY  
TEL. 0141/86256-8 - Fax 0141/86257

ALTO  
FRAGILE ↑

MACINE SPINTE S.R.L. - 04100  
**TOSA** s.r.l.  
1224 COSSANO BELLO CN ITALY  
TEL. 0141/86256-8 - Fax 0141/86257

MACINE SPINTE S.R.L. - 04100  
**TOSA** s.r.l.  
1224 COSSANO BELLO CN ITALY  
TEL. 0141/86256-8 - Fax 0141/86257





### TOSA 116

Questa macchina avvolgitrice automatica a braccio porta-bobina rotante permette di ottenere un imballaggio stabile e compatto di qualsiasi prodotto palletizzato, utilizzando film estensibile.

#### Caratteristiche principali:

- Prestiro motorizzato fino al 250%
- Dispositivo automatico di taglio, aggancio e saldatura del film
- Quadro elettrico di comando con PLC e Pannello Operatore
- Velocità variabile salita/discesa spirale d'avvolgimento con Inverter
- Regolazione della tensione del film
- Rotazione braccio controllata da Inverter per partenza/arresto in velocità lenta
- Reti di protezione perimetrali

#### La macchina può essere dotata di vari optional quali:

- Dispositivo di saldatura del film con controbarra
- Pressore superiore a funzionamento pneumatico
- Adeguamento macchina per scarico pallet a 90°
- Dispositivo di sollevamento pallet durante il ciclo di avvolgimento
- Dispositivo di restringimento film a cordone
- Dispositivo mettifoglio superiore mod. "475" per ciclo antipolvere
- Possibilità di inserimento in linee automatiche con trasportatori posizionati a 80 mm dal suolo



### TOSA 116

This fully automatic stretch wrapping machine with rotating arm allows to obtain a steady and compact packaging of any type of palletized load, with stretching film.

#### Main features:

- Powered pre stretch ratio up to 250%
- Automatic hooking, cutting and film sealing unit
- Electric control panel with PLC and Operative Panel
- Film-roll up/down stroke speed adjustable by frequency driver
- Stretchable film tension adjustment
- Arm rotation start and stop at low speed controlled by frequency driver
- Boundary safety-guards

#### This machine can be equipped with different optional units:

- Film sealing unit on the counter-bar
- Top presser – pneumatic functioning
- Machine adjustment for pallet downloading at 90°
- Pallet lifting during the wrapping cycle
- Film roping system
- Automatic top-sheet dispensers mod. "475" for dust-proof wrapping cycle
- Possibility of insertion in automatic lines with conveyors placed at 80 mm from the floor



### TOSA 116

Dieser automatische Stretchwickler mit drehendem Spulhalterarm erlaubt die stabile und kompakte Verpackung mit dehnbarer Folie von jedem palettierten Produkt.

#### Hauptmerkmale:

- Angetriebene Vorspannung bis zu 250%
- Automatische Folienschneid-, Einhak- und Schweissvorrichtung
- Steuerschalttafel mit SPS und Bedienertafel
- Variable Anstieg-/Abstiegsgeschwindigkeit der Spiralwicklung mit Umkehrer
- Einstellung der Folienspannung
- Kontrollierte Plattformdrehung (über Umkehrer) für das Starten/Halten bei langsamer Geschwindigkeit
- Schutznetze um die Maschine herum

#### Die Maschine kann mit verschiedenem optionalen Zubehör ausgestattet werden, wie:

- Folienschweissvorrichtung mit Gegenstange
- Pneumatisch angetriebenes oberes Andrückstück
- Maschinenanpassung für Palettenentladung bei 90°
- Hubvorrichtung für Paletten während des Wickelzyklus
- Foliendübelvorrichtung
- Deckblattgebervorrichtung Mod. "475" für staubfreien Zyklus
- Möglichkeit des Einsatzes in automatischen Linien mit Förderbändern in 80 mm Bodenhöhe



### TOSA 116

Ce modèle de banderoleuse automatique à bras tournant assure un emballage stable et compact de toute charge palettisée par banderolage avec film étirable.

#### Caractéristiques principales:

- Pré-étirage motorisé jusqu'à 250%
- Système de coupe, accrochage et soudure du film
- Armoire des commandes électriques avec automate et panneau Opérateur
- Vitesse variable de montée/descente en spirale avec variateur de fréquence
- Réglage de la tension du film
- Marche et arrêt de rotation du bras tournant à basse vitesse avec variateur de fréquence
- Grilles de protection périphériques

#### La machine peut être équipée de différentes options:

- Système de soudure film avec contre-barre
- Plateau presseur supérieur à fonctionnement pneumatique
- Adaptation machine pour déchargement à 90°
- Système de levage palette pendant le banderolage
- Dispositif de rétrécissement du film en cordon
- Dispositif pose de coiffe mod. "475" pour cycle anti-poussière
- Possibilité d'intégration dans des lignes automatiques avec convoyeurs placés à 80 mm du sol



### TOSA 116

Este modelo de máquina envolvedora automática con brazo giratorio permite obtener un embalaje estable y compacto de cualquier producto paletizado, utilizando film extensible.

#### Características principales

- Pre-estiramiento motorizado hasta el 250%
- Dispositivo automático de corte, enganche y soldadura del film
- Tablero eléctrico de control y Panel Operativo
- Velocidad variable subida/bajada espiral de envoltura con variador de frecuencia
- Regulación de la tensión del film
- Rotación brazo controlada por variador de frecuencia con arranque y parada en velocidad lenta
- Redes de protección perimetrales

#### La máquina puede incluir distintos opcionales como:

- Dispositivo automático soldadura del film con barra de contraste
- Presor superior neumático
- Ajuste máquina para descarga paletas de 90°
- Elevador del pallet durante la fase de envoltura
- Dispositivo de reducción del film por cordón
- Dispositivo colocador de lamina superior mod. "475" para embalaje antipolvo
- Posibilidad de insertar la máquina en líneas automáticas con transportadores colocados 80 mm desde tierra



- Dispositivo di sollevamento pallet durante il ciclo di avvolgimento
- Pallet lifting during the wrapping cycle
- Hubvorrichtung für Paletten während des Wickelzyklus
- Elevador del pallet durante la fase de envoltura
- Système de levage palette pendant le banderolage



- Pressore superiore a funzionamento pneumatico
- Top presser – pneumatic functioning
- Pneumatisch angetriebenes oberes Andrückstück
- Presor superior neumático
- Plateau presseur supérieur à fonctionnement pneumatique



- Dispositivo automatico di taglio, aggancio e saldatura del film
- Automatic hooking, cutting and film sealing unit
- Automatische Folienschneid-, Einhak- und Schweissvorrichtung
- Dispositivo automático de corte, enganche y soldadura del film
- Système de coupe, accrochage et soudure du film



- Rotazione braccio controllata da Inverter per partenza/arresto in velocità lenta
- Arm rotation start and stop at low speed controlled by frequency driver
- Kontrollierte Plattformdrehung (über Umkehrer) für das Starten/Halten bei langsamer Geschwindigkeit
- Rotación brazo controlada por variador de frecuencia con arranque y parada en velocidad lenta
- Marche et arrêt de rotation du bras tournant à basse vitesse par variateur de fréquence





### TOSA 119

Questa macchina avvolgitrice automatica a braccio porta-bobina rotante permette di ottenere un imballaggio stabile e compatto di qualsiasi prodotto palletizzato, utilizzando film estensibile.

#### Caratteristiche principali:

- Prestiro motorizzato fino al 250%
- Dispositivo automatico di taglio, aggancio e saldatura del film
- Quadro elettrico di comando con PLC e Pannello Operatore
- Velocità variabile salita/descesa spirale d'avvolgimento con Inverter
- Regolazione della tensione del film
- Rotazione braccio controllata da Inverter per partenza/arresto in velocità lenta
- Reti di protezione perimetrali

#### La macchina può essere dotata di vari optional quali:

- Dispositivo di saldatura del film con controbarra
- Pressore superiore a funzionamento pneumatico
- Adeguamento macchina per scarico pallet a 90°
- Dispositivo di sollevamento pallet durante il ciclo di avvolgimento
- Dispositivo di restringimento film a cordone
- Dispositivo mettfoglio superiore mod. "475" per ciclo antipolvere
- Possibilità di inserimento in linee automatiche con trasportatori posizionati a 80 mm dal suolo



### TOSA 119

This fully automatic stretch wrapping machine with rotating arm allows to obtain a steady and compact packaging of any type of palletized load, with stretching film.

#### Main features:

- Powered pre stretch ratio up to 250%
- Automatic hooking, cutting and film sealing unit
- Electric control panel with PLC and Operative Panel
- Film-roll up/down stroke speed adjustable by frequency driver
- Stretchable film tension adjustment
- Arm rotation start and stop at low speed controlled by frequency driver
- Boundary safety-guards

#### This machine can be equipped with different optional units:

- Film sealing unit on the counter-bar
- Top presser – pneumatic functioning
- Machine adjustment for pallet downloading at 90°
- Pallet lifting during the wrapping cycle
- Film roping system
- Automatic top-sheet dispensers mod. "475" for dust-proof wrapping cycle
- Possibility of insertion in automatic lines with conveyors placed at 80 mm from the floor



### TOSA 119

Dieser automatische Stretchwickler mit drehendem Spulhalterarm erlaubt die stabile und kompakte Verpackung mit dehnbare Folie von jedem palettierten Produkt.

#### Hauptmerkmale:

- Angetriebene Vorspannung bis zu 250%
- Automatische Folienschnitt-, Einhak- und Schweissvorrichtung
- Steuerschalttafel mit SPS und Bedienertafel
- Variable Anstieg-/Abstiegsgeschwindigkeit der Spiralwicklung mit Umkehrer
- Einstellung der Folienspannung
- Kontrollierte Plattformdrehung (über Umkehrer) für das Starten/Halten bei langsamer Geschwindigkeit
- Schutznetze um die Maschine herum

#### Die Maschine kann mit verschiedenem optionalen Zubehör ausgestattet werden, wie:

- Folienschweissvorrichtung mit Gegenstange
- Pneumatisch angetriebenes oberes Andrückstück
- Maschinenanpassung für Palettenentladung bei 90°
- Hubvorrichtung für Paletten während des Wickelzyklus
- Folienbündelvorrichtung
- Deckblattgebervorrichtung Mod. "475" für staubfreien Zyklus
- Möglichkeit des Einsatzes in automatischen Linien mit Förderbändern in 80 mm Bodenhöhe



### TOSA 119

Ce modèle de banderoleuse automatique à bras tournant assure un emballage stable et compact de toute charge palettisée par banderolage avec film étirable.

#### Caractéristiques principales:

- Pré-étirage motorisé jusqu'à 250%
- Système de coupe, accrochage et soudure du film
- Armoire des commandes électriques avec automate et panneau Opérateur
- Vitesse variable de montée/descente en spirale avec variateur de fréquence
- Réglage de la tension du film
- Marche et arrêt de rotation du bras tournant à basse vitesse avec variateur de fréquence
- Grilles de protection périphériques

#### La machine peut être équipée de différentes options:

- Système de soudure film avec contre-barre
- Plateau presseur supérieur à fonctionnement pneumatique
- Adaptation machine pour déchargement à 90°
- Système de levage palette pendant le banderolage
- Dispositif de rétrécissement du film en cordon
- Dispositif pose de coiffe mod. "475" pour cycle anti-poussière
- Possibilité d'intégration dans des lignes automatiques avec convoyeurs placés à 80 mm du sol



### TOSA 119

Este modelo de máquina envoladora automática con brazo giratorio permite obtener un embalaje estable y compacto de cualquier producto paletizado, utilizando film extensible.

#### Características principales

- Pre-estiramiento motorizado hasta el 250%
- Dispositivo automático de corte, enganche y soldadura del film
- Tablero eléctrico de control y Panel Operativo
- Velocidad variable subida/bajada espiral de envoltura con variador de frecuencia
- Regulación de la tensión del film
- Rotación brazo controlada por variador de frecuencia con arranque y parada en velocidad lenta
- Redes de protección perimetrales

#### La máquina puede incluir distintos opcionales como:

- Dispositivo automático soldadura del film con barra de contraste
- Presor superior neumático
- Ajuste máquina para descarga paletas de 90°
- Elevador del pallet durante la fase de envoltura
- Dispositivo de reducción del film por cordón
- Dispositivo colocador de lamina superior mod. "475" para embalaje antipolvo
- Possibilidad de insertar la máquina en líneas automáticas con transportadores colocados 80 mm desde tierra



- Dispositivo automatico di taglio, aggancio e saldatura del film con contro-barra a fine ciclo
- Automatic hooking, cutting and film sealing unit on the counter-bar
- Automatische Folienschnitt-, Einhak- und Schweissvorrichtung mit Gegenstange
- Dispositivo automático de corte, enganche y soldadura del film con barra de contraste
- Système de coupe, accrochage et soudure du film avec contre-barre



- Rotazione braccio controllata da Inverter per partenza/arresto in velocità lenta
- Arm rotation start and stop at low speed controlled by frequency driver
- Kontrollierte Plattformdrehung (über Umkehrer) für das Starten/Halten bei langsamer Geschwindigkeit
- Rotación brazo controlada por variador de frecuencia con arranque y parada en velocidad lenta
- Marche et arrêt de rotation du bras tournant à basse vitesse par variateur de fréquence



- Dispositivo mettfoglio superiore mod. "475" per ciclo a tenuta antipolvere
- Automatic top-sheet dispenser mod. "475" for dust-proof wrapping cycle
- Obere Deckblattgebervorrichtung Mod. "475" für staubfreien Zyklus
- Dispositivo colocador de lamina superior mod. "475" y para embalaje antipolvo
- Dispositif pose de coiffe mod. "475" pour cycle anti-poussière







### TOSA 120

Questa macchina avvolgitrice automatica a braccio porta-bobina rotante permette di ottenere un imballaggio stabile e compatto di qualsiasi prodotto palletizzato, utilizzando film estensibile.

#### Caratteristiche principali:

- Prestiro motorizzato fino al 300%
- Dispositivo automatico di taglio, aggancio e saldatura del film
- Quadro elettrico di comando con PLC e Pannello Operatore
- Velocità variabile salita/descesa spirale d'avvolgimento con Inverter
- Regolazione della tensione del film
- Rotazione braccio controllata da Inverter per partenza/arresto in velocità lenta
- Reti di protezione perimetrali

#### La macchina può essere dotata di vari optional quali:

- Pressore superiore a funzionamento pneumatico
- Dispositivo di saldatura del film con controbarra
- Adeguamento macchina per scarico pallet a 90°
- Dispositivo di sollevamento pallet durante il ciclo di avvolgimento
- Dispositivo di restringimento film a cordone
- Dispositivo mettifoglio superiore mod. "475" per ciclo antipolvere
- Prestiro motorizzato fino al 400%
- Dispositivo brevettato di cambio automatico della bobina di film estensibile mod. "801"
- Carrello portabobina per bobina film estensibile di fascia 750 mm
- Possibilità di inserimento in linee automatiche con trasportatori posizionati a 80mm dal suolo



### TOSA 120

This fully automatic stretch wrapping machine with rotating arm allows to obtain a steady and compact packaging of any type of palletized load, with stretching film.

#### Main features:

- Powered pre stretch ratio up to 300%
- Automatic hooking, cutting and film sealing unit
- Electric control panel with PLC and Operative Panel
- Film-roll up/down stroke speed adjustable by frequency driver
- Stretchable film tension adjustment
- Arm rotation start and stop at low speed controlled by frequency driver
- Boundary safety-guards

#### This machine can be equipped with different optional units:

- Top presser – pneumatic functioning
- Film sealing unit on the counter-bar
- Machine adjustment for pallet downloading at 90°
- Pallet lifting during the wrapping cycle
- Film roping system
- Automatic top-sheet dispensers mod. "475" for dust-proof wrapping cycle
- Powered pre stretch ratio up to 400%
- Patented automatic stretch film-roll change device mod. "TOSA 801"
- Stretch film-roll carrier for 750 mm film roll width
- Possibility of insertion in automatic lines with conveyors placed at 80 mm from the floor



### TOSA 120

Dieser automatische Stretchwickler mit drehendem Spulhalterarm erlaubt die stabile und kompakte Verpackung mit dehnbare Folie von jedem palettierten Produkt.

#### Hauptmerkmale:

- Angetriebene Vorspannung bis zu 300%
- Automatische Folienschnitt-, Einhak- und Schweissvorrichtung
- Steuerschalttafel mit SPS und Bedienertafel
- Variable Anstieg-/Abstiegsgeschwindigkeit der Spiralwicklung mit Umkehrer
- Einstellung der Folienspannung
- Kontrollierte Plattformdrehung (über Umkehrer) für das Starten/Halten bei langsamer Geschwindigkeit
- Schutznetze um die Maschine herum

#### Die Maschine kann mit verschiedenem optionalen Zubehör ausgestattet werden, wie:

- Pneumatisch angetriebenes oberes Andrückstück
- Folienschweissvorrichtung mit Gegenstange
- Maschinenanpassung für Palettenentladung bei 90°
- Hubvorrichtung für Paletten während des Wickelzyklus
- Folienbündelvorrichtung
- Deckblattgebervorrichtung Mod. "475" für staubfreien Zyklus
- Angetriebene Vorspannung bis zu 400%
- Patentierte Vorrichtung für den automatischen Folienspulenwechsel Mod. "801"
- Spulhalterschlitzen für dehnbare Folienbündelspule 750 mm
- Möglichkeit des Einsatzes in automatischen Linien mit Förderbändern in 80 mm Bodenhöhe



- Dispositivo automatico di taglio, aggancio e saldatura del film
- Automatic hooking, cutting and film sealing unit
- Automatische Folienschnitt-, Einhak- und Schweissvorrichtung
- Dispositivo automático de corte, enganche y soldadura del film
- Système de coupe, accrochage et soudure du film



### TOSA 120

Ce modèle de banderoleuse automatique à bras tournant assure un emballage stable et compact de toute charge palettisée par banderolage avec film étirable.

#### Caractéristiques principales:

- Pré-étirage motorisé jusqu'à 300%
- Système de coupe, accrochage et soudure du film
- Armoire des commandes électriques avec automate et panneau Opérateur
- Vitesse variable de montée/descente en spirale avec variateur de fréquence
- Réglage de la tension du film
- Marche et arrêt de rotation du bras tournant à basse vitesse avec variateur de fréquence
- Grilles de protection périphériques

#### La machine peut être équipée de différentes options:

- Plateau presseur supérieur à fonctionnement pneumatique
- Système de soudure film avec contre-barre
- Adaptation machine pour déchargement palette à 90°
- Système de levage palette pendant le banderolage
- Dispositif de rétrécissement du film en cordon
- Dispositif pose de coiffe mod. "475" pour cycle anti-poussière
- Pré-étirage motorisé jusqu'à 400%
- Dispositif breveté de changement automatique bobine de film étirable mod. "801"
- Chariot porte-bobine pour bobine film étirable de largeur 750 mm
- Possibilité d'intégration dans des lignes automatiques avec convoyeurs placés à 80 mm du sol



### TOSA 120

Este modelo de máquina envolvedora automática con brazo giratorio permite obtener un embalaje estable y compacto de cualquier producto paletizado, utilizando film extensible.

#### Características principales:

- Pre-estiramiento motorizado hasta el 300%
- Dispositivo automático de corte, enganche y soldadura del film
- Tablero eléctrico de control y Panel Operativo
- Velocidad variable subida/bajada espiral de envoltura con variador de frecuencia
- Regulación de la tensión del film
- Rotación brazo controlada por variador de frecuencia con arranque y parada en velocidad lenta
- Redes de protección perimetrales

#### La máquina puede incluir distintos opcionales como:

- Presor superior neumático
- Dispositivo automático soldadura del film con barra de contraste
- Ajuste máquina para descarga paletas de 90°
- Elevador del pallet durante la fase de envoltura
- Dispositivo de reducción del film por cordón
- Dispositivo colocador de lamina superior mod. "475" para embalaje antipolvo
- Pre-estiramiento motorizado hasta el 400%
- Dispositivo patentado de cambio automático del rollo de film mod. "801"
- Carrillo portabobina para bobina de film extensible 750 mm de ancho
- Posibilidad de insertar la máquina en líneas automáticas con transportadores colocados 80 mm desde tierra



- Dispositivo di sollevamento pallet durante il ciclo di avvolgimento
- Pallet lifting during the wrapping cycle
- Hubvorrichtung für Paletten während des Wickelzyklus
- Elevador del pallet durante la fase de envoltura
- Système de levage palette pendant le banderolage



- Prestiro motorizzato fino al 300%
- Powered pre stretch ratio up to 300%
- Pre-estiramiento motorizado hasta el 300%
- Pré-étirage motorisé jusqu'à 300%



- Dispositivo brevettato di cambio automatico della bobina di film estensibile mod. "801"
- Patented automatic stretch film-roll change device mod. "TOSA 801"
- Patentierte Vorrichtung für den automatischen Folienspulenwechsel Mod. "801"
- Dispositivo patentado de cambio automático del rollo de film mod. "801"
- Dispositif breveté de changement automatique bobine de film étirable mod. "801"







### TOSA 215

Questa macchina avvolgitrice automatica con film estensibile a braccio portabobina rotante è dotata di dispositivo mettifoglio integrato e permette di ottenere un imballaggio integrale sui cinque lati di qualsiasi prodotto palletizzato, a tenuta d'acqua o antipolvere.

#### Caratteristiche principali:

- Dispositivo stendifoglio superiore con ricerca automatica differenti altezze pallet
- Prestiro motorizzato fino al 250%
- Dispositivo automatico di taglio, aggancio e saldatura del film con contro-barra
- Quadro elettrico di comando con PLC e Pannello Operatore
- Velocità variabile salita/discesa spirale d'avvolgimento con Inverter
- Regolazione della tensione del film
- Rotazione braccio controllata da Inverter per partenza/arresto in velocità lenta
- Reti di protezione perimetrali

#### La macchina può essere dotata di vari optional quali:

- Pressore superiore a funzionamento pneumatico
- Adeguamento macchina per scarico pallet a 90°
- Dispositivo di sollevamento pallet durante il ciclo di avvolgimento
- Dispositivo di restringimento film a cordone



### TOSA 215

This fully automatic stretch wrapping machine with rotating arm, equipped with integrated top sheet dispenser, allows to obtain a packing all over the five sides of any type of palletized load, with water-proof or dust-proof wrapping cycle.

#### Main features:

- Top sheet dispenser with automatic pallet height detection
- Powered pre stretch ratio up to 250%
- Automatic hooking, cutting and film sealing unit on the counter-bar
- Electric control panel with PLC and Operative Panel
- Film-roll up/down stroke speed adjustable by frequency driver
- Stretchable film tension adjustment
- Arm rotation start and stop at low speed controlled by frequency driver
- Boundary safety-guards

#### This machine can be equipped with different optional units:

- Top presser – pneumatic functioning
- Machine adjustment for pallet downloading at 90°
- Pallet lifting during the wrapping cycle
- Film roping system



### TOSA 215

Dieser automatische Stretchwickler mit dehnbare Folie und drehendem Spulhalterarm ist mit einer Blattgebervorrichtung ausgestattet und erlaubt eine komplette wasser- und staubdichte Verpackung auf fünf Seiten von jedem palettiertem Produkt.

#### Hauptmerkmale:

- Obere Blattablagevorrichtung mit automatischer Suche der verschiedenen Palettenhöhen
- Angetriebene Vorspannung bis zu 250%
- Automatische Folienschnitt-, Einhak- und Schweissvorrichtung mit Gegenstange
- Steuerschalttafel mit SPS und Bedienertafel
- Variable Anstieg-/Abstiegsgeschwindigkeit der Spiralwicklung mit Umkehrer
- Einstellung der Folienspannung
- Kontrollierte Plattformdrehung (über Umkehrer) für das Starten/Halten bei langsamer Geschwindigkeit
- Schutznetze um die Maschine herum

#### Die Maschine kann mit verschiedenem optionalen Zubehör ausgestattet werden, wie:

- Pneumatisch angetriebenes oberes Andrückstück
- Maschinenanpassung für Palettenentladung bei 90°
- Hubvorrichtung für Paletten während des Wickelzyklus
- Folienbündelvorrichtung



### TOSA 215

Este modelo de máquina envolvente automática con brazo giratorio, equipada de colocador de hojas incorporado, permite obtener un embalaje integral en cinco lados de cualquier producto paletizado, permitiendo una protección antiagua o antipolvo.

#### Características principales:

- Dispositivo colocador de lamina superior con búsqueda automática de distintas alturas de paletas
- Pre-estiramiento motorizado hasta el 250%
- Dispositivo automático de corte, enganche y soldadura del film con barra de contraste
- Tablero eléctrico de control y Panel Operativo
- Velocidad variable subida/bajada espiral de envoltura con variador de frecuencia
- Regulación de la tensión del film
- Rotación brazo controlada por variador de frecuencia con arranque y parada en velocidad lenta
- Redes de protección perimetrales

#### La máquina puede incluir distintos opcionales como:

- Presor superior neumático
- Ajuste máquina para descarga paletas de 90°
- Elevador del pallet durante la fase de envoltura
- Dispositivo de reducción del film por cordón



### TOSA 215

Ce modèle de banderoleuse automatique à bras tournant a intégré un dispositif de dépose de coiffe afin d'obtenir une protection étanche ou anti-poussière par un emballage intégral sur les cinq cotés de la charge palettisée

#### Caractéristiques principales:

- Dispositif pose de coiffe supérieure avec détection automatique de la hauteur de la palette
- Pré-étirage motorisé jusqu'à 250%
- Système de coupe, accrochage et soudure du film avec contre-barre
- Armoire des commandes électriques avec automate et panneau Opérateur
- Vitesse variable de montée/descente en spirale avec variateur de fréquence
- Réglage de la tension du film
- Marche et arrêt de rotation du bras tournant à basse vitesse avec variateur de fréquence
- Grilles de protection périphériques

#### La machine peut être équipée de différentes options:

- Plateau presseur supérieur à fonctionnement pneumatique
- Adaptation machine pour déchargement à 90°
- Dispositif de levage palette pendant le cycle de banderolage
- Dispositif de rétrécissement du film en cordon



- Dispositivo stendifoglio superiore con ricerca automatica differenti altezze pallet
- Top sheet dispenser with automatic pallet height detection
- Obere Blattablagevorrichtung mit automatischer Suche der verschiedenen Palettenhöhen
- Dispositivo colocador de lamina superior con búsqueda automática distintas alturas de paletas
- Dispositif pose de coiffe supérieure avec détection automatique de la hauteur de la palette



- Dispositivo automatico di taglio, aggancio e saldatura del film con contro-barra a fine ciclo
- Automatic unit for film hooking, cutting and sealing on counter-bar at the end of the cycle
- Automatische Folieneinhak-, Versiegelungs- und Schneidvorrichtung mit Gegenstange
- Dispositivo automático de corte, enganche y soldadura del film sobre controbarra a final de ciclo
- Système de coupe, accrochage et soudure du film avec contre-barre automatique à la fin du cycle

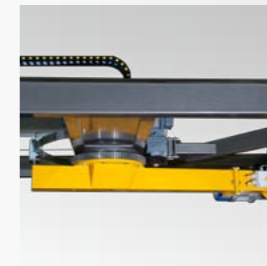

- Rotazione piattaforma controllata da Inverter per partenza/arresto in velocità lenta
- Turn-table rotation start and stop at low speed by Inverter
- Kontrollierter Start und Stop der Drehrollenbahn mit langsamer Geschwindigkeit
- Rotación plataforma controlado por variador de frecuencia con arranque/parada en velocidad lenta
- Marche et arrêt de rotation du plateau tournant à basse vitesse avec variateur de vitesse



- Velocità variabile salita/discesa spirale d'avvolgimento con Inverter
- Film-roll up/down stroke speed adjustable by frequency driver
- Variable Anstieg-/Abstiegsgeschwindigkeit der Spiralwicklung mit Umkehrer
- Velocidad variable subida/bajada espiral de envoltura con variador de frecuencia
- Vitesse variable de montée/descente en spirale avec variateur de fréquence



**TOSA  
215**





### TOSA 221

Questa macchina avvolgitrice automatica con film estensibile a braccio portabobina rotante è dotata di dispositivo mettifoglio integrato e permette di ottenere un imballaggio integrale sui cinque lati di qualsiasi prodotto palletizzato, a tenuta d'acqua o antipolvere.

#### Caratteristiche principali:

- Dispositivo stendifoglio superiore con ricerca automatica differenti altezze pallet
- Prestiro motorizzato fino al 300%
- Dispositivo automatico di taglio, aggancio e saldatura del film
- Quadro elettrico di comando con PLC e Pannello Operatore
- Velocità variabile salita/discesa spirale d'avvolgimento con Inverter
- Regolazione della tensione del film
- Rotazione braccio controllata da Inverter per partenza/arresto in velocità lenta
- Reti di protezione perimetrali

#### La macchina può essere dotata di vari optional quali:

- Pressore superiore a funzionamento pneumatico
- Dispositivo di saldatura film con controbarra
- Adeguamento macchina per scarico pallet a 90°
- Dispositivo di sollevamento pallet durante il ciclo di avvolgimento
- Dispositivo di restringimento film a cordone



### TOSA 221

This fully automatic stretch wrapping machine with rotating arm, equipped with integrated top sheet dispenser, allows to obtain a packing all over the five sides of any type of palletized load, with water-proof or dust-proof wrapping cycle.

#### Main features:

- Top sheet dispenser with automatic pallet height detection
- Powered pre stretch ratio up to 300%
- Automatic hooking, cutting and film sealing unit
- Electric control panel with PLC and Operative Panel
- Film-roll up/down stroke speed adjustable by frequency driver
- Stretchable film tension adjustment
- Arm rotation start and stop at low speed controlled by frequency driver
- Boundary safety-guards

#### This machine can be equipped with different optional units:

- Top presser – pneumatic functioning
- Film sealing unit on the counter-bar
- Machine adjustment for pallet downloading at 90°
- Pallet lifting during the wrapping cycle
- Film roping system



### TOSA 221

Dieser automatische Stretchwickler mit dehnbarer Folie und drehendem Spulhalterarm ist mit einer Blattgebervorrichtung ausgestattet und erlaubt eine komplette wasser- und staubdichte Verpackung auf fünf Seiten von jedem palletisierten Produkt.

#### Hauptmerkmale:

- Obere Blattablagevorrichtung mit automatischer Suche der verschiedenen Palettenhöhen
- Angetriebene Vorspannung bis zu 300%
- Automatische Folienschnitt-, Einhak- und Schweissvorrichtung
- Steuerschalttafel mit SPS und Bedienertafel
- Variable Anstieg-/Abstiegsgeschwindigkeit der Spiralwicklung mit Umkehrer
- Einstellung der Folienspannung
- Kontrollierte Plattformdrehung (über Umkehrer) für das Starten/Halten bei langsamer Geschwindigkeit
- Schutznetze um die Maschine herum

#### Die Maschine kann mit verschiedenem optionalen Zubehör ausgestattet werden, wie:

- Pneumatisch angetriebenes oberes Andrückstück
- Folienschweissvorrichtung mit Gegenstange
- Maschinenanpassung für Palettenentladung bei 90°
- Hubvorrichtung für Paletten während des Wickelzyklus
- Folienbündelvorrichtung



### TOSA 221

Este modelo de máquina envolvedora automática con brazo giratorio, equipada de colocador de hojas incorporado, permite obtener un embalaje integral en cinco lados de cualquier producto palletizado, permitiendo una protección antiagua o antipolvo.

#### Características principales:

- Dispositivo colocador de lamina superior con búsqueda automática de distintas alturas de paletas
- Pre-estiramiento motorizado hasta el 300%
- Dispositivo automático de corte, enganche y soldadura del film
- Tablero eléctrico de control y Panel Operativo
- Velocidad variable subida/bajada espiral de envoltura con variador de frecuencia
- Regulación de la tensión del film
- Rotación brazo controlada por variador de frecuencia con arranque y parada en velocidad lenta
- Redes de protección perimetrales

#### La máquina puede incluir distintos opcionales como:

- Presor superior neumático
- Dispositivo automático soldadura del film con barra de contraste
- Ajuste máquina para descarga paletas de 90°
- Elevador del pallet durante la fase de envoltura
- Dispositivo de reducción del film por cordón



### TOSA 221

Ce modèle de banderoleuse automatique à bras tournant a intégré un dispositif de dépose de coiffe afin d'obtenir une protection étanche ou anti-poussière par un emballage intégral sur les cinq cotés de la charge palettisée

#### Caractéristiques principales:

- Dispositif pose de coiffe supérieure avec détection automatique de la hauteur de la palette
- Pré-étirage motorisé jusqu'à 300%
- Système de coupe, accrochage et soudure du film
- Armoire des commandes électriques avec automate et panneau Opérateur
- Vitesse variable de montée/descente en spirale avec variateur de fréquence
- Réglage de la tension du film
- Marche et arrêt de rotation du bras tournant à basse vitesse avec variateur de fréquence
- Grilles de protection périphériques

#### La machine peut être équipée de différentes options:

- Plateau presseur supérieur à fonctionnement pneumatique
- Dispositif de soudure film avec contre-barre
- Adaptation machine pour déchargement à 90°
- Dispositif de levage palette pendant le cycle de banderolage
- Dispositif de rétrécissement du film en cordon



- Dispositivo stendifoglio superiore con ricerca automatica differenti altezze pallet

- Top sheet dispenser with automatic pallet height detection

- Obere Blattablagevorrichtung mit automatischer Suche der verschiedenen Palettenhöhen

- Dispositivo colocador de lamina superior con búsqueda automática de distintas alturas de paletas

- Dispositif pose de coiffe supérieure avec détection automatique de la hauteur de la palette



- Dispositivo automatico di taglio, aggancio e saldatura del film

- Automatic hooking, cutting and film sealing unit

- Automatische Folienschnitt-, Einhak- und Schweissvorrichtung

- Dispositivo automático de corte, enganche y soldadura del film

- Système de coupe, accrochage et soudure du film



- Pressore superiore a funzionamento pneumatico

- Top presser – pneumatic functioning

- Pneumatisch angetriebenes oberes Andrückstück

- Presor superior neumático

- Plateau presseur supérieur à fonctionnement pneumatique

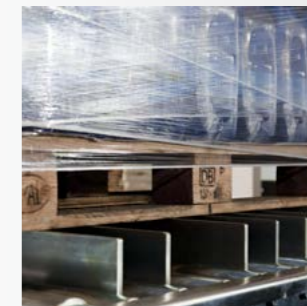

- Dispositivo di sollevamento pallet durante il ciclo di avvolgimento

- Pallet lifting during the wrapping cycle

- Hubvorrichtung für Paletten während des Wickelzyklus

- Elevador del pallet durante la fase de envoltura

- Système de levage palette pendant le banderolage



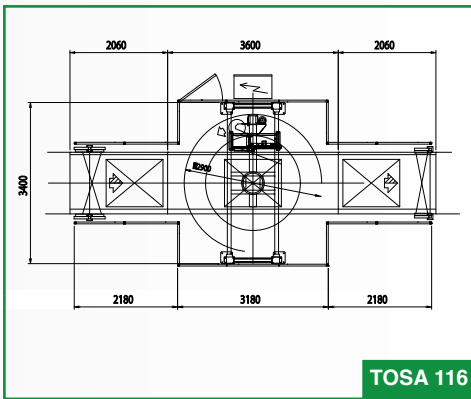

**TOSA 116**

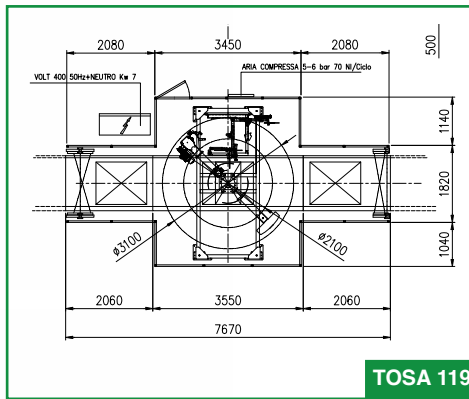

**TOSA 119**

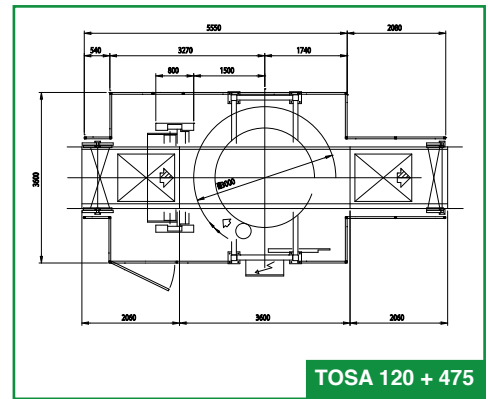

**TOSA 120 + 475**

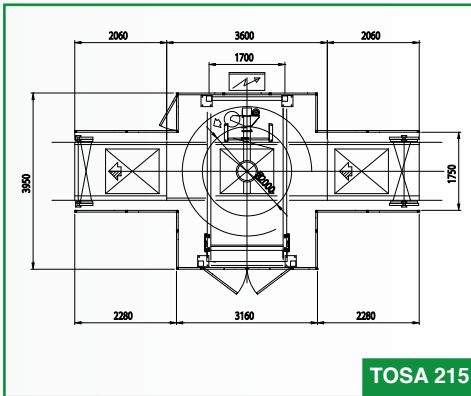

**TOSA 215**

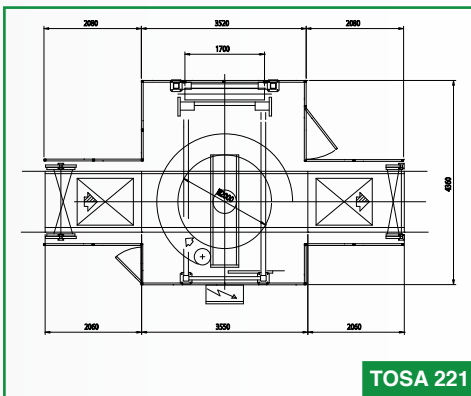

**TOSA 221**

Tensione di rete  
Voltage  
Netzspannung  
Tensión de red  
Tension d'alimentation

**400 V three-phases – 50 Hz. + N.**

Potenza installata  
Installed power  
Installierte Leistung  
Potencia instalada tunel  
Puissance installée

**3 Kw (TOSA 116 TOSA 119)  
6 Kw (TOSA 120 TOSA 215)  
8 Kw (TOSA 221)**

Alimentazione aria compressa  
Compressed air feed  
Druckluftspeisung  
Alimentación aire comprimido  
Alimentation air comprimé

**6 bar**

Consumo aria compressa  
Compressed air consumption  
Druckluftverbrauch  
Consumo aire comprimido  
Air comprimé à fournir

**68 NI/cycle (TOSA 116 TOSA 119)  
21 NI/cycle (TOSA 120)  
86 NI/cycle (TOSA 215)  
39 NI/cycle (TOSA 221)**

Film da utilizzare  
Required film  
Verwendbare Folie  
Film utilisable  
Film à employer

**PE stretch film  
Film Ø 230 mm max  
Film width 500 mm  
Thickness 17 - 25 my**

Produzione: fino a 80 pallet/ora secondo ciclo d'avvolgimento e altezza pallet  
Output: up to 80 pallet/hour, depending on wrapping cycle and pallet height  
Produktion: biszu 80 Palette/Stunde  
Producción: hasta 80 palet/hora según el ciclo de envoltura y altura palet  
Cadence: jusqu'à 80 palettes/heure selon cycle de banderolage et hauteur palette

Dimensioni max. pallet  
Max pallet dimensions  
Paletten Dimensionen  
Dimensions maxi palettes  
Dimensiones paleta max

**1000 x 1200 x H. 2000 mm**

Dati non impegnativi. Il costruttore si riserva di variarli a seconda delle esigenze tecniche  
All technical specifications are subject to change without notice  
Las especificaciones aquí detalladas están sujetas a variaciones sin previo aviso  
Nous nous réservons le droit d'apporter toute modification susceptible d'améliorer nos équipements  
Änderungen dieser Daten aufgrund technischer Fortschritts behalten wir uns vor

**TOSA**

TOSA S.p.a.  
Corso IV Novembre, 109-111  
12058 S.Stefano Belbo (CN)  
Italy  
Tel. +39 0141 841000  
Fax. +39 0141 841099  
info@tosa.it  
tosagroup.net

